

## Odporúčaná inštaláčna schéma

duplexné priemyselné zmäččovacie filtre aquina WGD 2910 NXT, napojenie 2"

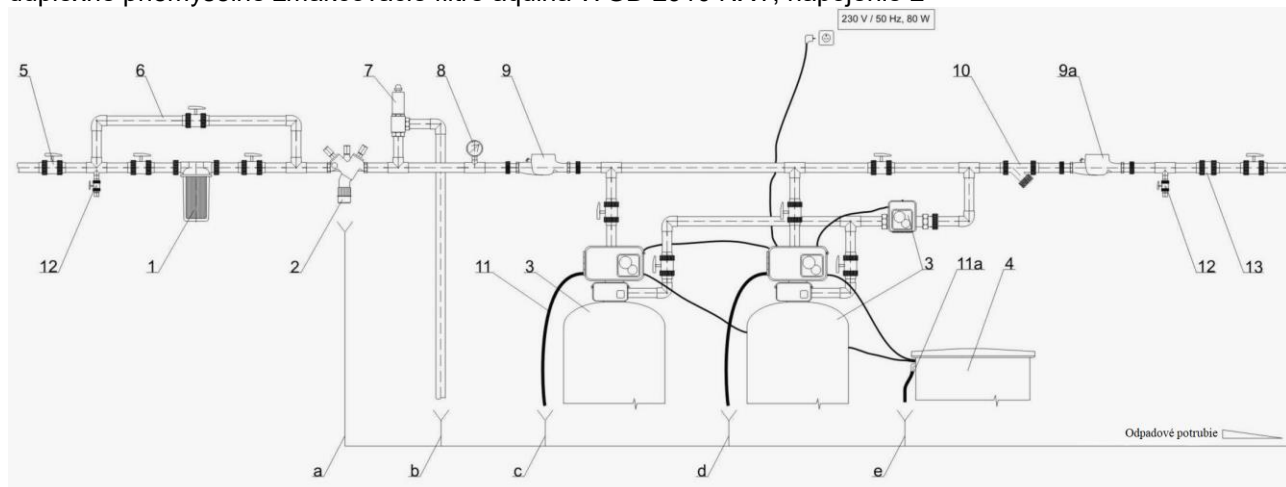

Popis ku schéme:

poz.	popis	poz.	popis	poz.	rozsah realizácie
1	filter mech. nečistôt	11a	PVC odpadová hadica	1,2,3,4	štandardná dodávka TONA Martin, s.r.o.
2	systémový oddeľovač (spätná klapka)	12	vzorkovací kohút	5,6,10,11,11a,12,13	v rámci dodávky potrubného prepojenia
3	zmäččovací filter	13	spätná klapka	7,8,9,9a	možné po dohode dojednať
4	PE solná nádoba zmäččovacieho filtra	a	odpad	poz.	vysvetlivky
5	guľový uzatvárací ventil	b	odpad	2	podľa DIN EN 1717 je možné zameniť spätú klapku
6	obtok	c	odpad	7	pri p max 8 bar nie je potrebné
7	poistný ventil	d	odpad	8	voľiteľné
8	manometer	e	odpad	9	ak je požiadavka celkového odpočtu spotrebovanej vody
9	vodoměr s odpočtom			9a	ak je požiadavka odpočtu odobranej vody
9a	vodoměr s odpočtom				
10	filter mech. nečistôt				
11	PVC odpadová hadica				

## Rozmerová schéma

duplexné priemyselné zmäččovacie filtre aquina WGD 2910 NXT, napojenie 2"

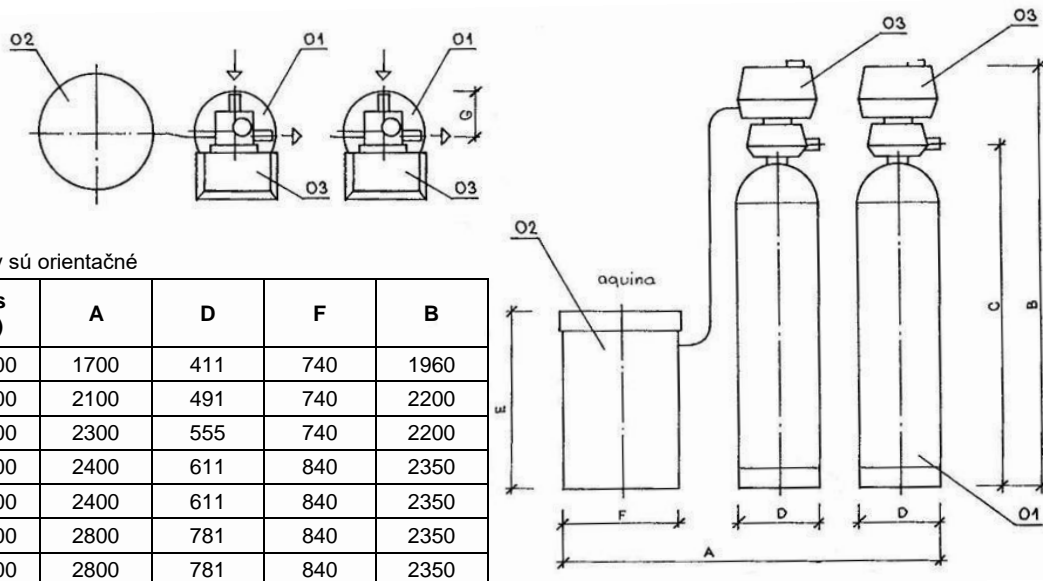

údaje v „mm“ rozmery sú orientačné

rozmer	pôdorys (A x F)	A	D	F	B
600	1700 x 600	1700	411	740	1960
800	2100 x 800	2100	491	740	2200
1000	2300 x 800	2300	555	740	2200
1400	2400 x 900	2400	611	840	2350
1600	2400 x 900	2400	611	840	2350
2000	2800 x 900	2800	781	840	2350
2400	2800 x 900	2800	781	840	2350

