

Doporučená inštalčná schéma

jednoduché priemyselné zmäkčovacie filtre aquina:

WG 7700 SXT, napojenie 5/4", WG 1.25 Clack, napojenie 5/4", WG 1.5 Clack napojenie 6/4"

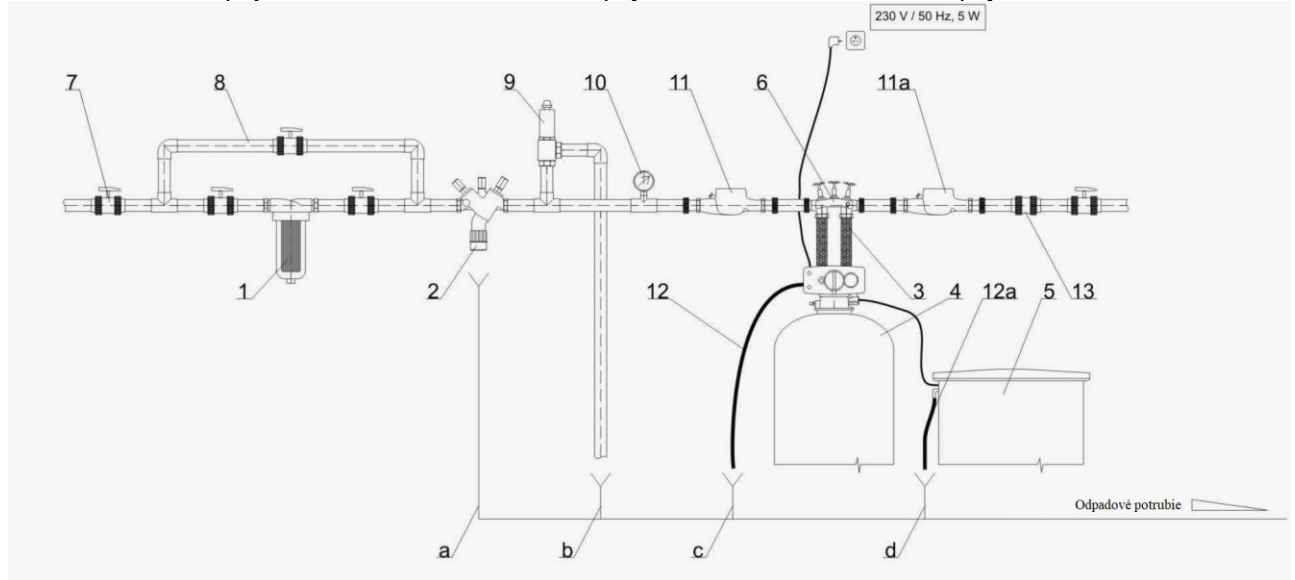

Popis ku schéme:

poz.	popis
1	filter mech. nečistôt
2	systémový oddeľovač (spätná klapka)
3	nerez napojovacie hadice
4	zmäkčovací filter
5	PE soľná nádoba zmäkčovacieho filtra
6	montážny blok s obtokom
7	guľový uzatvárací ventil
8	obtok
9	poistný ventil
10	manometer
11	vodoměr s odpočtom

poz.	popis
11a	vodoměr s odpočtom
12	PVC odpadová hadica
13	PVC odpadová hadica
12a	spätná klapka
13	spätná klapka
a	odpad
b	odpad
c	odpad
d	odpad

poz.	popis
1,2,3,4,5,6	rozsaň realizácie
7,8,12,12a,13	štandardná dodávka TONA Martin, s.r.o.
9,10,11,11a	v rámci dodávky potrubného prepojenia
	možné po dohode dojednať

poz.

vysvetlivky

2

podľa DIN EN 1717 je možné zameniť spätňú klapku

9

pri p max 8 bar nie je potrebné

10

voľiteľné

11

ak je požiadavka celkového odpočtu spotrebovanej vody

11a

ak je požiadavka odpočtu odobranej vody

Rozmerová schéma

jednoduché priemyselné zmäkčovacie filtre aquina:

WG 7700 SXT, napojenie 5/4", WG 1.25 Clack, napojenie 5/4", WG 1.5 Clack napojenie 6/4"

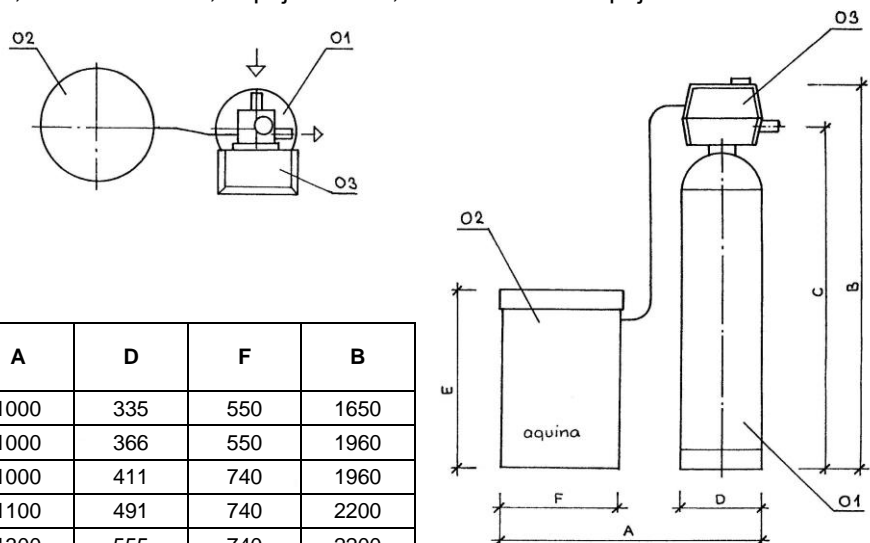

údaje v „mm“

rozmer	pôdorys (A x F)	A	D	F	B
kapacita					
300	1000 x 600	1000	335	550	1650
400	1000 x 600	1000	366	550	1960
600	1000 x 600	1000	411	740	1960
800	1100 x 750	1100	491	740	2200
1000	1300 x 750	1300	555	740	2200
1400	1500 x 900	1500	611	840	2350
1600	1500 x 900	1500	611	840	2350

